

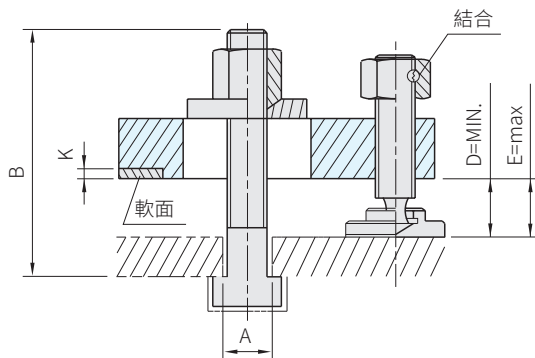

本體		軟壓面
材質	處理	材質
鋼	熱處理、染黑	銅

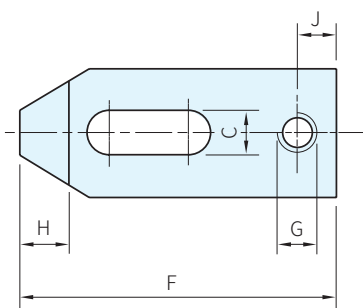

品號	特性	A	B	C	夾持高度		其它尺寸參考 DIN6314					質量 g	庫存
					D (MIN.)	E (MAX.)	F	G	H	J	K		
23190.0015	附調整 螺絲及螺栓	8	50	9	8	15	60	M8	10	8	2	200	•
23190.0016			80			45						220	•
23190.0025		10	65	11	10	22	80	M10	12	10	3	385	•
23190.0026			100			57						420	•
23190.0035		12	80	14	10	26	100	M12	15	12	3	740	•
23190.0036			125			71						805	•
23190.0037		14	80	18	12	24	125	M16	20	16	3	755	•
23190.0038			125			69						820	•
23190.0045		16	100	18	12	30	125	M16	20	16	3	1470	△
23190.0046			160			90						1630	△
23190.0047		18	100	18	12	28	125	M16	20	16	3	1490	△
23190.0048			160			88						1650	△

SP. 特長

- 軟壓面能保護工件，避免損傷工件
- 調整螺絲組合包括23070螺帽，23050圓錐型座，22560支撐座以補正工件不平行

訂貨：  交期：  天 ·   
 23190.0015  天 △